

AUTOLINE 6500 SLIM

PASILLO MOTORIZADO

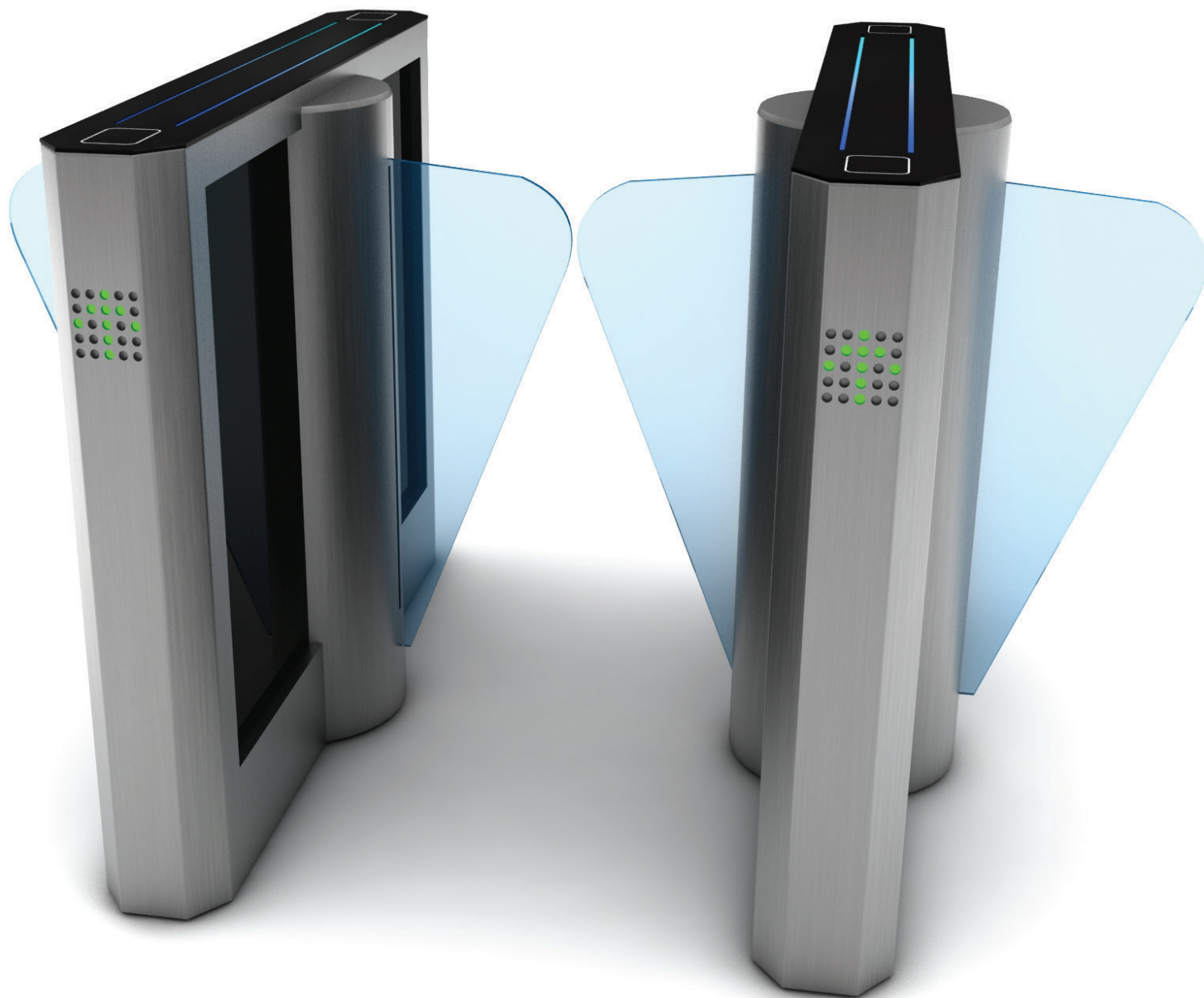

Autoline



El pasillo Motorizado es una tecnología sin contacto que posee un sistema motorizado el cual permite dar o denegar el acceso después de validada la identificación que permite el paso en ambos sentidos, es ideal para espacios de oficina, por su diseño moderno.

Carcasa en acero inoxidable, con opción de embeber en la tapa los siguientes dispositivos:
Lectores de Cedula , tarjeta Mifare NFC, lector de QR y Biométricos

ROBUSTO Y SEGURO con la mejor tecnología.



Pictograma de flujo
tecnología neopixel

Paleta en vidrio
o policarbonato
(personalizable)

Carcaza 100 % en Acero inoxidable

5 Sensores opticos
antifraude y
antiplastamiento

Indicadores Lumínicos RGB de flujo.

Luz indicadora de acceso
otorgado, denegado y en
mantenimiento.

Posibilidades de acceso y sensores.

El pasillo Motorizado AUTOLINE 6500 SLIM puede contar con los siguientes dispositivos de autenticación y registro: Lector de tarjetas MIFARE, Lector de codigos (cédulas), Lector de venas (biométrico), Lector de huellas dactilares, o pantalla táctil para indexación de clave de acceso. estos pueden ser instalados en cualquier combinación dependiendo de las necesidades de seguridad. (Opcional)

Características

Diseño moderno.

Detección de intruso y alarma.

Sistema de baterías para cuando falla la energía. Opcional con costo

Sistema Antiplastamiento.

Pictograma de flujo NEOpixel

Compacto, rápido, Ligero y robusto

Estructura 100 % en acero
Pintado y carcasa en acero inox.

Especificaciones Técnicas

Duración	1'000.000 Ciclos
Comunicación	TCP/IP (Red de Datos)
Alimentación	110 V AC
Voltaje motor	12 V
Temperatura/humedad	0-50 °/0-90% RH
Linear actuador	4" Stroke
Corriente	4 amp
Velocidad lineal	1,7 in/s
lineal force	34 lbs
Corriente pico	10 Amp
Canal de motor	TTL serial rc servo pulses
interface de control	Voltaje Análogo
Sensores opticos	12 - 24 NPN
Anclaje	Soporte Base 1/8"
Consumo	280 Wats

Embalaje

Alto 95 cm
Ancho 31 cm
Profundidad 120cm
Peso 70 Kg

Accesorios

Pantalla 1 Táctil.
Lector de tarjetas MIFARE.
Lector de huellas.
Lector de venas.

Sensores de seguridad antifraude, y antiplastamiento.

5 sensores opticos

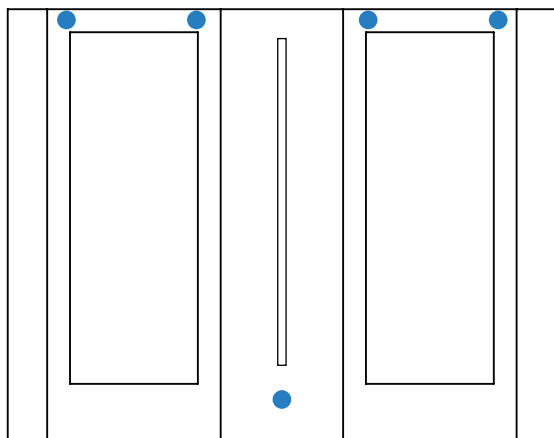

* opcional 11 sensores opticos

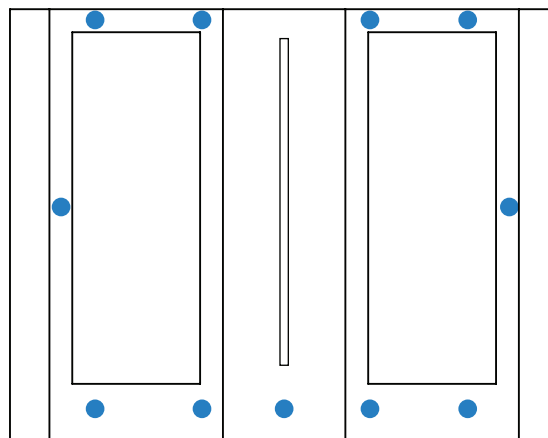



Modelo sencillo

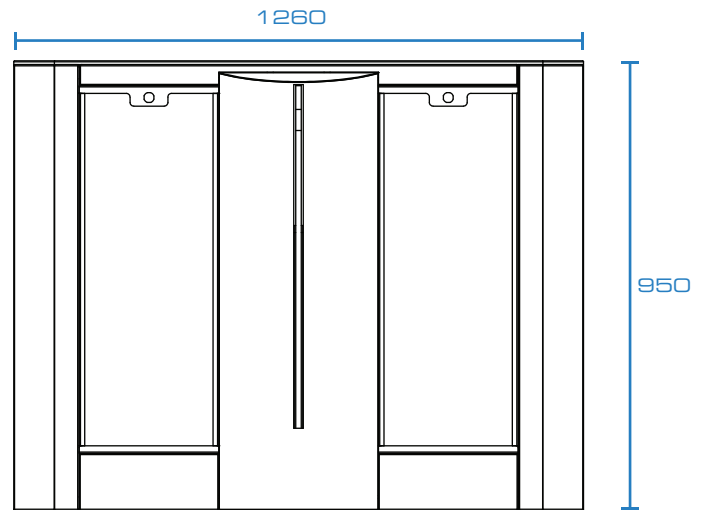
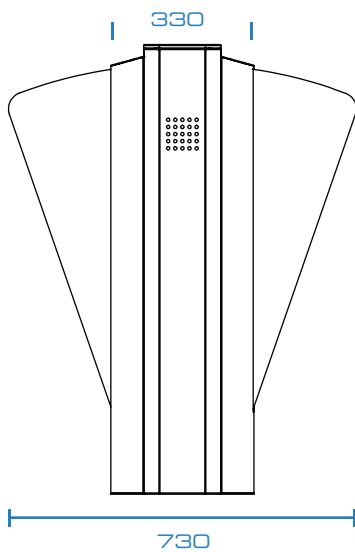
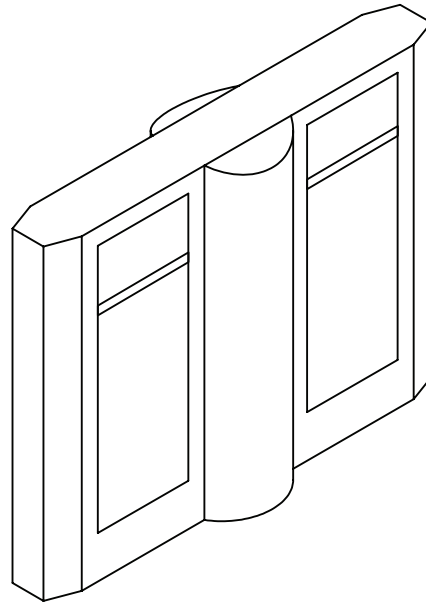
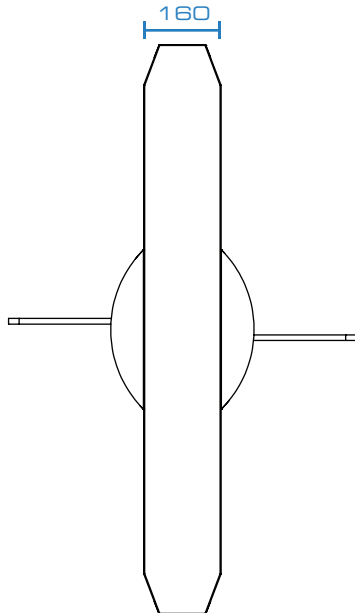

MEDIDAS EN MILIMETROS